

針キットの交換方法



注意

針キットはお子様に触れさせないでください。
必ず大人の方が針キットの交換作業を行ってください。

* 先端に針が取り付けられています。『針キット』を箱から取り出す際は、針先にご注意ください。折れた『針キット』はご使用いただけません。

ホームページでも針キットの交換方法を動画でご覧いただけます。 <http://www.axeyamazaki.co.jp/hug/>



【はじめに】

電源スイッチを「○」(OFF)にし、乾電池を外して下さい。針が上がっていることを確認してから針の交換作業を行って下さい。

1 止めネジを外す

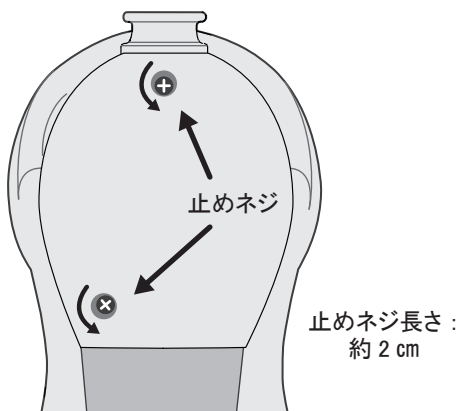

止めネジを2箇所外します。
* 矢印のネジ以外は絶対に外さないでください。

2 針キットカバーを外す

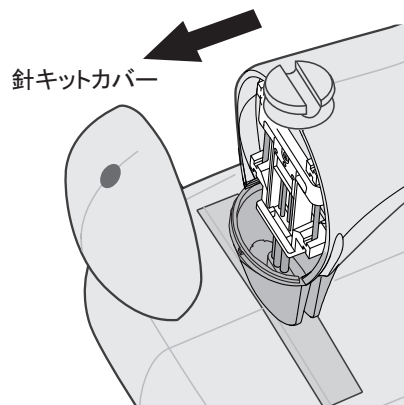

針キットカバーを左へ外します。

3 針キットを外す

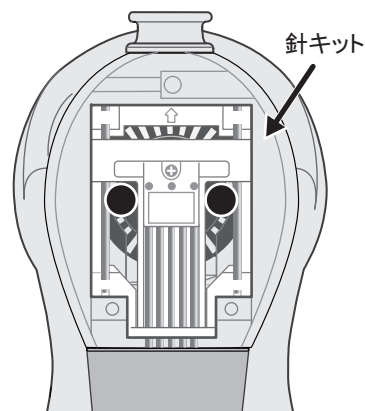

針キットの●部分に指を入れ、『針キット』の中心をつまみます。
正面図の角度まで引き出し、セットされている『針キット』を抜き取ります。

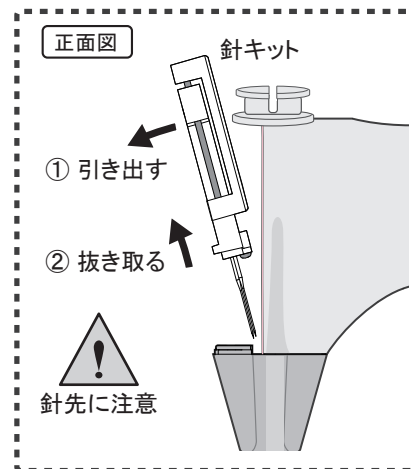

針ガードが外れたら…

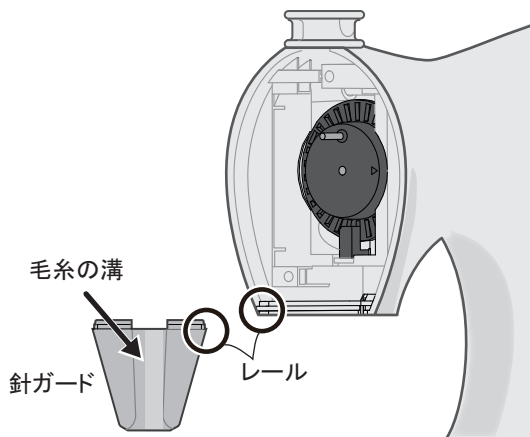

針ガードが外れた際は、ミシン本体と針ガードのルールを合わせ取り付けます。

* 針ガードの向きは針ガードの毛糸の溝を正面にします。

4 新しい針キットを箱から取り出す

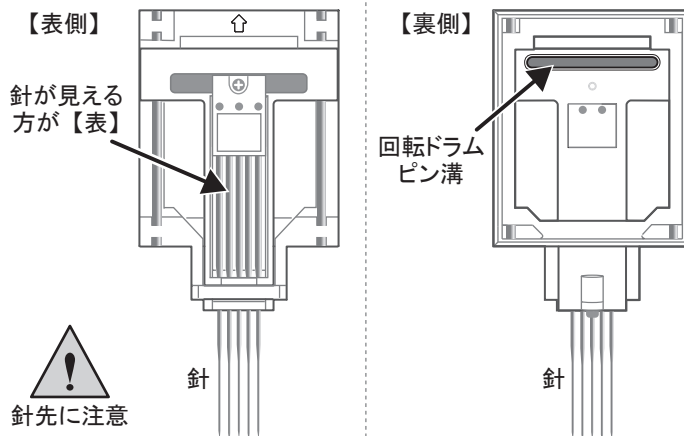

新しい針キットを箱から取り出します。『針キット』には5本の針が取り付けられています。取り扱いには十分注意して下さい。

5 針キットを針ガードの穴に入れる

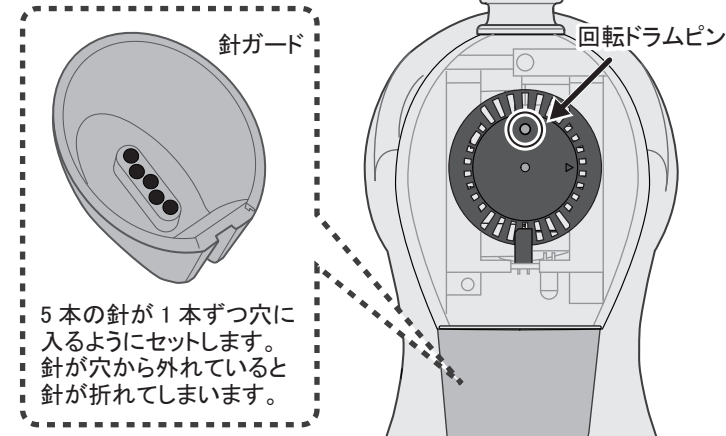

ハンドルを押しながら回し、回転ドラムピンを真上にします。
『針キット』の【裏側】をミシン本体に向け、『針キット』の針5本を『針ガード』の針穴5か所へそれぞれ差し込みます。

6 針キットを本体にはめ込む

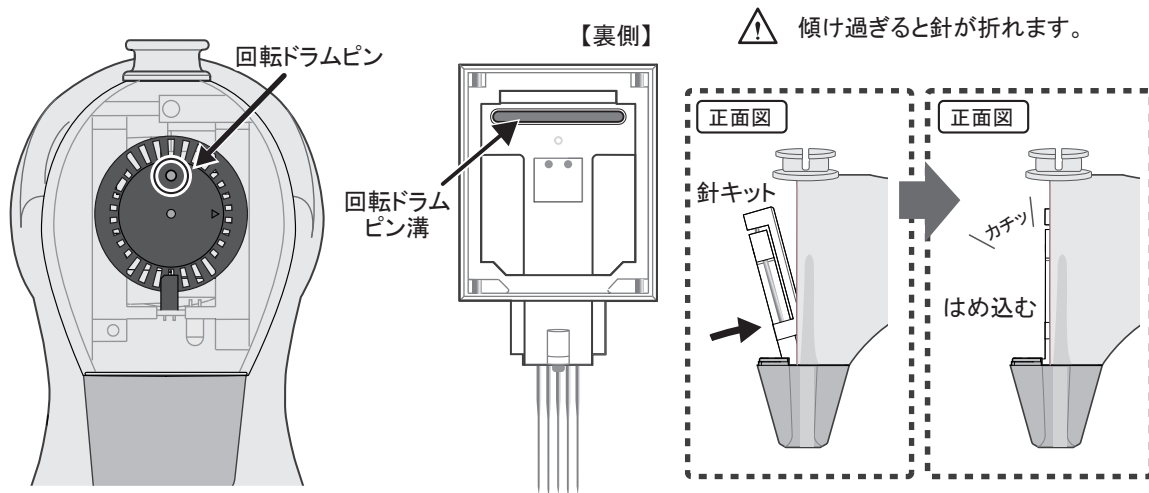

針キット【裏側】の『回転ドラムピン溝』をミシン本体の『回転ドラムピン』に差し込み、しっかりとはめ込みます。

7 針キットカバーをかぶせ止めネジで固定する

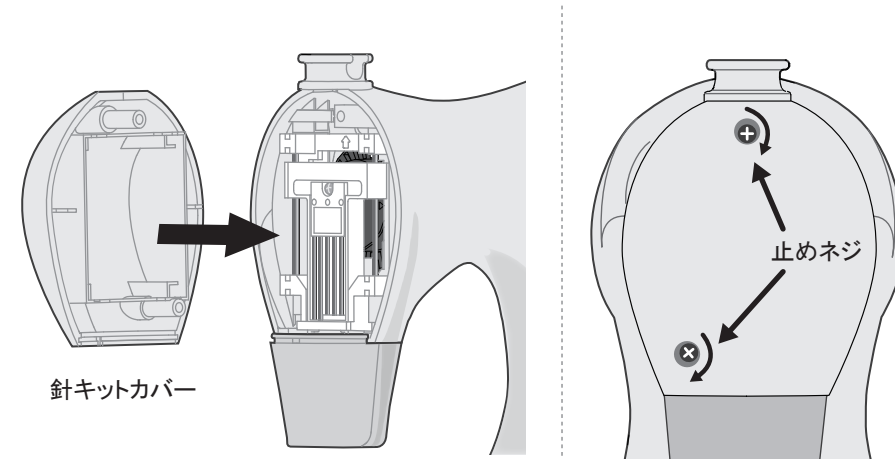

針キットカバーを本体に取り付け、止めネジ2箇所固定します。

8 最後に 電池を入れる前にハンドルを手で押しながらゆっくり回して、針が途中で止まらず回ることができるか確認して下さい。手でスムーズに回すことが出来れば、電池を入れて完成です。

! ご使用上の注意 Hug を安全にご使用頂くために

* 針を交換しても縫えない場合は、電池も新しく交換してください。(電池の種類や品質によっては正常に動かない場合がありますので、正常に動かない場合は電池の種類もかえてみてください。)

1 針ガードを押さない!

針ガードに手をあて強く押すと、針が引っかかりミシンが止まります。針ガードは絶対に押さないでください。

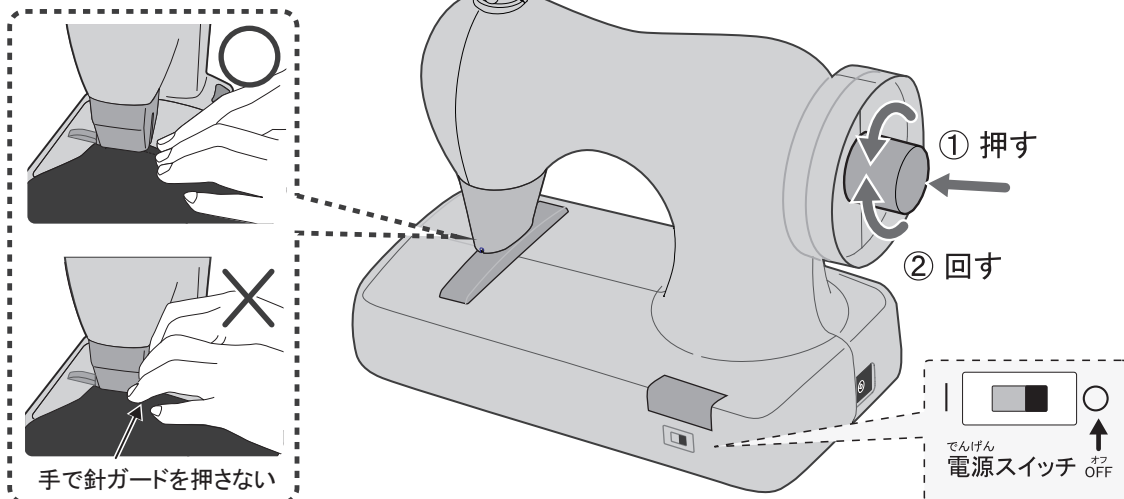

2 生地を無理にひっぱらない!

生地が引っかかり動かなくなった場合は、無理に生地をひっぱらないでください。生地を無理にひっぱると針が曲がります。また針が折れることもあります。

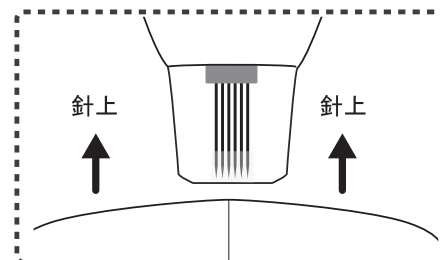

生地が取れないときは電源を切って(OFF)、内側の丸いハンドルを押しながら回し針を上げてから生地を取り出してください。

針折れにはご注意ください。

針が上がっていることを確認してください。

ご不明な際はお客様相談室へご相談ください。

0120-40-5851

(平日9:00~12:00・13:00~17:00/土・日・祝除く)

株式会社 アックス ヤマザキ

〒544-0022 大阪市生野区舍利寺3丁目12番5号

<http://www.axeyamazaki.co.jp/hug/>